



合掌シール縦型製袋充填包装機

# 300シリーズシールバータイプ

300 Series Seal Bar Type – Fin Sealing Vertical Pouch Forming, Filling and Packaging Machines

## N-360/MN-360

縦、横の熱シールにシールバー方式を採用した新しい合掌シール包装機。

*Introducing our new fin sealing and packaging machines featuring the seal bar system for vertical and horizontal heat sealing.*

### サーボモーター採用

横シールバーの上下駆動にサーボモーターを採用し、印刷模様合せや袋長さの変更がデータ入力により簡単にできます。

### シールバー式熱シール

縦、横の熱シールはシールバー方式の採用により均一なシール圧が得られました。また熱ロール方式に比べシール時間が長く強いシールが得られます。

### 低コスト

最新技術でシンプルな機構の低コスト機を実現しました。

### 安全対策

火傷や挟み込み、切断などの危険性のある部分にカバーを採用。これらのカバーを開けると機械は自動停止します。

### Servomotor

The servomotor used for the up/down operation of the horizontal seal bar enables easy alignment of a print registration system and change of the pouch length with simple input of data.

### Seal bar heat sealing system

The seal bar system ensures uniform sealing pressure in vertical and horizontal heat sealing. It provides a longer sealing time than a seal roller system, and achieves a stronger sealing result.

### Low price

Advanced technologies are used to simplify the mechanisms and reduce the price.

### Safety measures

Covers are provided for potentially dangerous sections that can cause burns, entanglement or cuts. When a cover is opened, the machine operation stops to ensure safety.



写真はN-360です。  
The photo shows the N-360 model.

写真はオプション装置付の機械です。  
The photo shows a system equipment with options.

# 横シールバーの上下駆動により無理なく製袋ができます。

## The up/down movement of the horizontal seal bar ensures smooth packaging operation.

### 使用例

だしの素、グラニュー糖、お茶類、他  
粉末・顆粒薬品、錠剤、丸薬、浴用剤、乾燥剤、他  
豆菓子、あらね、錠菓、ポーロ、ガム、ラムネ、飴、他  
乾燥野菜、乾燥海藻、お茶漬け海苔、ふりかけ、他

### 標準付属装置

マーク合わせ光電管装置  
サーボコントロールパネル  
インバーター制御装置  
ヒーター断線検知装置  
フィルムテンション装置  
フィルム終了検知装置  
回転計  
シールバー埋込カッター装置  
トータルカウンター  
自動停止機能付安全カバー

### オプション装置

回転式カッター装置  
タッチパネル  
容量可変式回転盤  
フィーダー式供給装置  
バケットコンベヤ装置  
ホッパーレベル検知装置  
フィルム継目検知装置  
捺印装置  
ミシン目複数切断装置  
ギザ刃カッター  
ベルトコンベヤ  
オーガ充填装置  
パンチ穴装置  
ヘッダー用シール装置

### フィルムの材質及び寸法

熱シール可能なラミネートフィルム全般  
フィルムロールの外径350mm以内、紙管径76mm

### N-360 / MN-360

印刷された巻取りフィルムを横シールバーの上下動により任意のフィルム長さに製袋し、容量計量した粉末・顆粒を充填後、縦横のシールバーで封シールしてカットを行なう合掌シール包装機です。

The N-360 and MN-360 fin sealing machines use the up/down movement of the horizontal seal bar to form a pouch from preprinted film on a roll, then fill it with measured powder or granule material, seal it with the vertical and horizontal seal bars and cut the pouch.

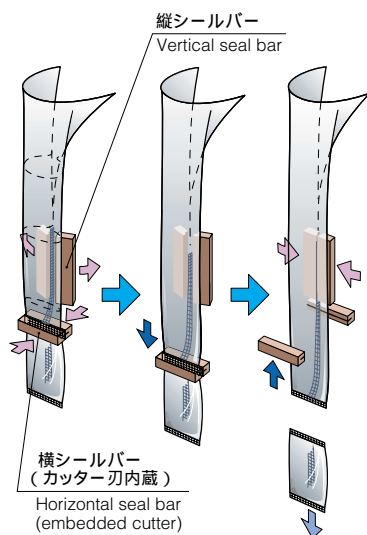

### Application examples

Foods, medicines and chemicals in powder, granule, and grain form.

### Standard equipment

Print registration system  
Servo control panel  
Inverter system  
Heater disconnection detector  
Film tensioner  
Film end detector  
Tachometer  
Seal bar embedded cutter  
Total counter  
Safety cover with auto-stop

### Optional equipment

Rotary cutter system  
Touch panel  
Adjustable volumetric controller  
Vibration feeding system  
Bucket conveyor system  
Hopper level sensor  
Joined tape detector  
Code printer  
Perforator and multiple cutter  
Serrated cutter  
Belt conveyor  
Auger filler  
Puncher  
Header sealing system

### Film material and dimensions

Heat-sealable laminated film  
Film roll outer diameter: 350 mm or less,  
diameter of core paper roll: 76 mm

### 主仕様 Main specification

	N-360		NM-360	
	小袋機	Small pouch machine	大袋機	Large pouch machine
包装形態 Sealing style	合掌シール Fin seal			
包装可能量 Filling capacity	0.5 cc ~ 30 cc		30 cc ~ 150 cc	
包装能力 Packaging speed	30 ~ 100 包/分 30 to 100 pouches/min		20 ~ 60 包/分 20 to 60 pouches/min	
仕上り袋寸法 Pouch size	幅 Width: 15 ~ 70mm 長さ Length: 40 ~ 130mm		幅 Width: 50 ~ 110mm 長さ Length: 40 ~ 180mm	
袋幅変更方式 Pouch width adjustment	フィルムガイド交換 Change film guide			
袋長さ変更方式 Pouch length adjustment	サーボモーター式 Servomotor system			
消費電力 Power consumption	約1.6kw (200V/三相) Approx. 1.6 kw (3-phase 200 V)			
エア消費量 Air consumption	120ℓ/分(ANR) (包装能力により変動します) 120 liter/min(ANR) (Varies depending on packaging speed)			
機械寸法 Machine dimensions	695(W)×730(D)×1,770(H)mm			
機械質量 Machine weight	約300kg Approx. 300kg			

上記仕様以外の機械も製作可能です。

Machines with other specifications can also be manufactured.

充填物、包装材料、及び袋寸法により、数値は変わります。

Specifications vary depending on the filling product, packaging material and pouch size.

### 寸法図(N-360) Dimensional diagram (N-360)

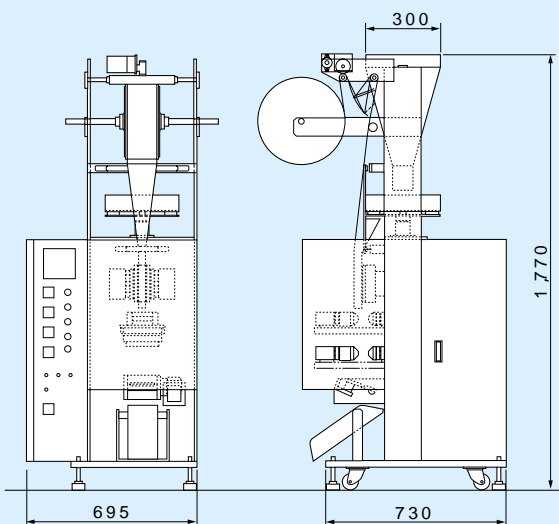

(単位 Unit: mm)

このカタログの内容は改良のため一部変更する場合がありますので、あらかじめご了承下さい。  
Specifications are subject to change without notice.



## 株式会社 トパック

本社：〒547-0002 大阪市平野区加美東6丁目15番10号  
Phone: 06-6792-7341 Fax: 06-6794-3074  
URL: <http://www.topack.co.jp/>

## 東洋パック株式会社

関東地区総代理店：〒224-0041 横浜市都筑区仲町台5丁目3番5号  
Phone: 045-949-0771 Fax: 045-949-0772  
URL: <http://www.toyo-pack.com/>

## 有限会社九州東洋商会

九州・山口地区総代理店：〒811-1352 福岡市南区鶴田1丁目6-27  
Phone: 092-565-3086 Fax: 092-566-6624

## TOPACK CO.,LTD.

15-10, Kamihigashi 6-chome Hirano-ku, Osaka 547-0002, Japan  
Phone: 81-6-6792-3776 Fax: 81-6-6794-3074  
URL: <http://www.topack.co.jp/>