



縦型製袋充填包装機

ピラミッド  
包装機

T-360

Model T-360 Pyramid-Shape Pouch Forming and Packaging Machine

ユニークなピラミッド(三角錐)形の立体感にあふれた包装ができます。

Eye-catching package by unique and attractive triangular-pyramid pouch.

横シールバーを2組装備し交互にシールして、ピラミッド形態に仕上げます。

Three-dimensional pyramid-shape pouch created by reciprocal sealing operations of 2 sets of horizontal sealing bars.

サーボモーター駆動の縦シールバーによりフィルムを送るので安定したピッチコントロールができます。また、タッチパネルの採用で袋長さ変更も簡単です。

Reliable print-registration pitch control in film feeding by servo-controlled vertical sealing bar. Easy change of pouch length by touch-panel operation.

横シールバーの位置を変更することで、合掌シール形態も可能です。

Easy conversion to standard fin sealing pouch simply by changing horizontal sealer position.

容量計量装置(回転盤)を付属しています。また計量機、オーガ充填機との連結も可能です。

Standardly equipped with volumetric measuring device (rotary disk). Can also interlink with weigher and auger filler.



写真はT-360です。  
The photo shows the T-360 model.

写真はオプション装置付の機械です。  
The photo shows a system equipment with options.



T-360は縦シールバーと2組の横シールバーで製袋するシンプルな構造により、包装能力と機械本体の耐久性を向上しました。

**The T-360 offers dependable packaging speed and excellent machine durability, thanks to the simple structure with a vertical sealing bar and two sets of horizontal sealing bars.**

ピラミッド包装  
イメージイラスト  
Illustration of  
pyramid-shape pouch

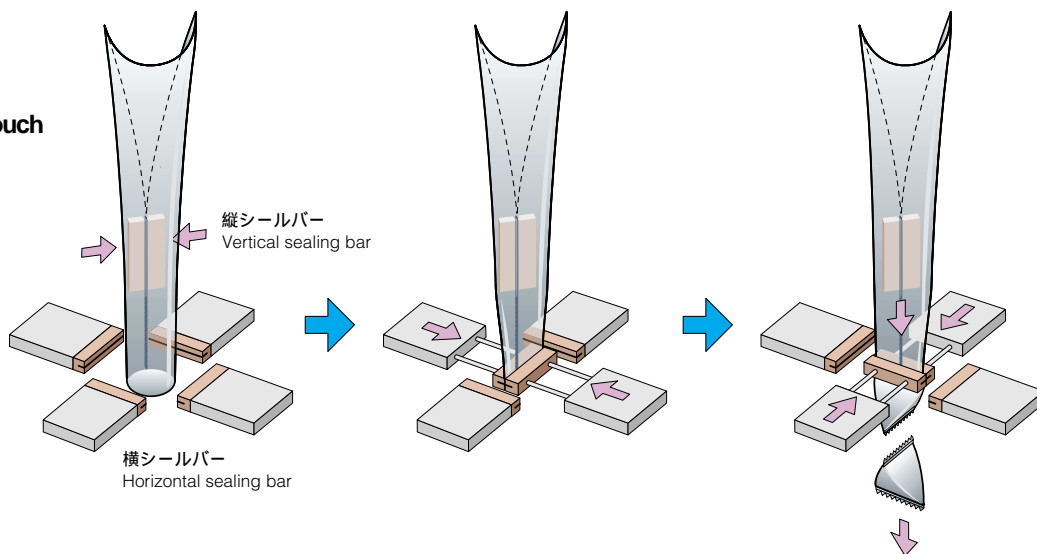

### 使用例 Applications

アラレ、ピーナツ、甘納豆、レーズン、ラムネ菓子、  
マーブルチョコレート、キャンディー、梅、他  
Peanuts, Raisins, Chocolates, Candies,  
Beans, Dried fruits, etc.

### 標準装置 Standard equipment

マーク合わせ光電管装置  
ヒーター断線装置  
安全カバー  
フィルムテンション装置  
フィルム終了検知装置  
Print registration system  
Heater disconnection detector  
Safety cover  
Film tensioner  
Film end detector

### オプション装置 Options

捺印装置  
窒素ガス充填装置  
ギザ刃カッター  
横シール部噛み込み検知装置  
2種充填装置  
ホッパーレベル検知装置  
錠剤・丸剤計数装置  
系外排出装置  
排出コンベアー  
Code printer  
Nitrogen gas filling unit  
Serrated cutter  
Horizontal seal biting detector  
Blending disc unit  
Hopper level sensor  
Inclined counting disc unit  
Defect rejecting unit  
Discharge conveyor

### 2種充填装置(オプション) Blending disc unit (option)



### 主仕様 Specifications

包装能力 Packaging speed	最大毎分80包( 充填物、および包装材料により変化します ) Max. 80 pouches/min. (Varies depending on products and packaging materials.)
包装材料 Packaging materials	OPP / CPP、PET / CPP、アルミ箔 / PE、他 OPP/ CPP, PET/ CPP, Aluminum/ PE, Other laminated film.
仕上り袋寸法 Pouch size range	幅 Width: 30mm ~ 75mm 長さ Length: 40mm ~ 110mm
機械寸法 Machine dimensions	950(W)×1,000(D)×1,850(H)mm Approx. 950(W)×1,000(D)×1,850(H)mm
機械質量 Machine weight	約350kg    Approx. 350kg
消費電力 Power consumption	200V、三相、約1.5Kw    3 Phase, 200VAC, 1.5Kw
エア消費量 Air consumption	約0.5MPa・240NL/分( ANR ) Approx. 0.5MPa・240NL/min. (ANR)

### 寸法図 Dimensional diagram

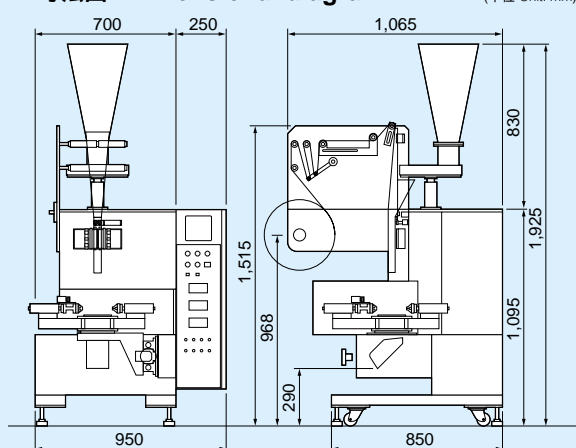

(単位 Unit: mm)

このカタログの内容は改良のため一部変更する場合がありますので、あらかじめご了承下さい。  
Specifications are subject to change without notice.

上記仕様以外の機械も製作可能です。  
Machines with other specifications can also be manufactured.



株式会社 **トパック**

本社：〒547-0002 大阪市平野区加美東6丁目1番10号  
Phone: 06-6792-7341 Fax: 06-6794-3074  
URL: <http://www.topack.co.jp/>

東洋パック株式会社

関東地区総代理店：〒224-0041 横浜市都筑区仲町台5丁目3番5号  
Phone: 045-949-0771 Fax: 045-949-0772  
URL: <http://www.toyo-pack.com/>

有限会社九州東洋商会

九州・山口地区総代理店：〒811-1352 福岡市南区鶴田1丁目6-27  
Phone: 092-565-3086 Fax: 092-566-6624

**TOPACK CO.,LTD.**

15-10, Kamihigashi 6-chome Hirano-ku, Osaka 547-0002, Japan  
Phone: 81-6-6792-3776 Fax: 81-6-6794-3074  
URL: <http://www.topack.co.jp/>